

# PT series

- 顕微鏡搭載・低床スペースの装置組込に最適な、高精度・超薄型タイプです。
- 各社顕微鏡への搭載が可能で、透過照明にも対応できます。

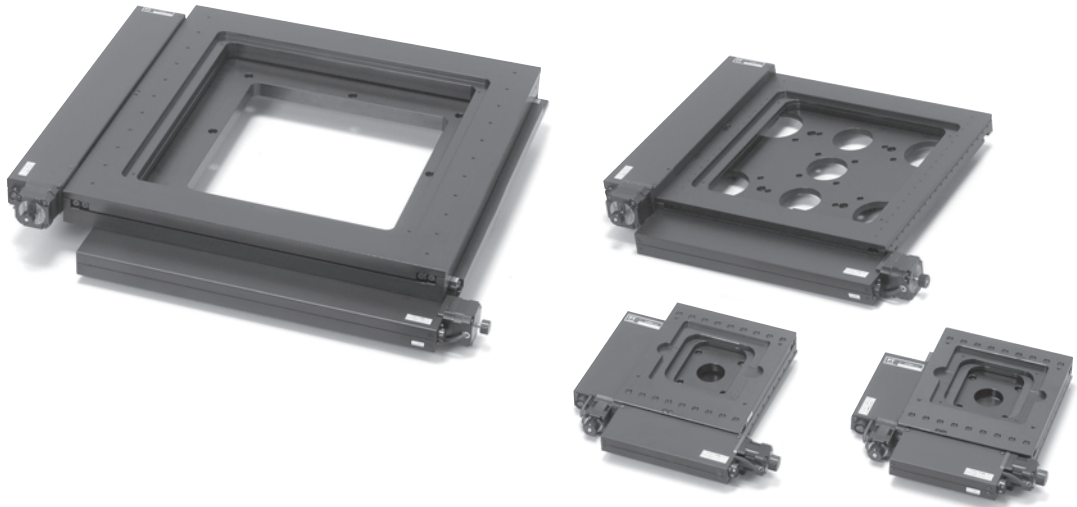

## 仕様

型 式	PT100C-20XY	PT100C-50XY	PT140C-100XY	PT250C-200XY	PT350C-300XY
移動方向	XY軸				
移 動 量	20×20mm	50×50mm	100×100mm	200×200mm	300×300mm
テーブルサイズ	100×100mm	100×100mm	140×140mm	252×230mm	350×350mm
ガイド方式	クロスローラガイド				
送り方式	精密ボールねじ リード1mm				
モータ	0.35A/相 5相ステッピングモータ				
	(多摩川精機:TS3664N11E1 相当品)			(多摩川精機:TS3667N11E1 相当品)	
自 重	2.5kg		3.7kg	8kg	23kg
主要材質/外観	アルミ合金/黒アルマイト処理				
分解能	0.1μm(1/20分割時) 1μm(1/2分割時)				
最大速度	10mm/sec(1/2分割 10000pps)				
耐 荷 重	5kg			10kg	

位置決め精度	8μm	10μm	40μm	50μm	75μm
位置決め精度(1/10ストローク)	—	—	—	10μm	20μm
繰返し位置決め精度	±1μm			±2μm	
バックラッシュ	1μm				
ロストモーション	3μm				
真 直 度(水平・垂直)	5μm		15μm	垂直:30μm 水平:15μm	垂直:40μm 水平:15μm
平 行 度 A	X:8μm Y:8μm	X:10μm Y:10μm	X:20μm Y:20μm	X:40μm Y:25μm	X:30μm Y:15μm
XY直角度	5μm	10μm	15μm		20μm
価格(税抜き)	¥480,000	¥590,000	¥890,000	¥1,100,000	¥1,480,000

※PTシリーズの精度測定は顕微鏡搭載を想定した小型の取付台にステージ中心部のみ固定しておこなっています。

全商品検査成績書付 COMS自動ステージは業界標準のHP5529レーザ測長器による試験結果を無償で製品に添付しています。

実際の製品の精度をご確認いただいた上で安心してご利用いただけます。また、ご検討時の製品比較には各機種種の代表検査データのご提供も可能です。

axis	guide	drive	controller
XY軸	クロスローラ ガイド方式	精密 ボールねじ	全コントローラ 対応可能

# stepping motor XY stage precision motorized stages

## 顕微鏡搭載例



- ・各種顕微鏡、透過照明等への対応が可能です。事前にご使用になる顕微鏡についてお知らせください。(顕微鏡のタイプ、仕様により取付けができない場合がございます)
- ・顕微鏡取付アタッチメント、倒立顕微鏡対応、ガラスプレート、各種ホルダ等の製作についてのご要望を伺います。
- ・標準のサンプル台(アルミ製 黒アルマイト処理プレート)がステージ本体に付属しています。

PTシリーズにポジションコントローラCP-500、アナログジョイスティックCP-5Jを用いて拡大観察に関連する幅広い用途に対応することができます。

- CP-5Jのレバー操作により移動方向の選択、倒れ角に連動した速度可変の移動がおこなえます。
- CP-5Jのレバー+ステップボタンの操作により任意量\*のステップ移動がおこなえます。
- CP-5Jのファンクションボタンの押下動作を「外部機器への信号出力」、  
「CP-500メモリプログラムのスタートトリガ」、「PCへのイベント出力」などに利用することが可能です。\*

※CP-500のパラメータ設定が必要です

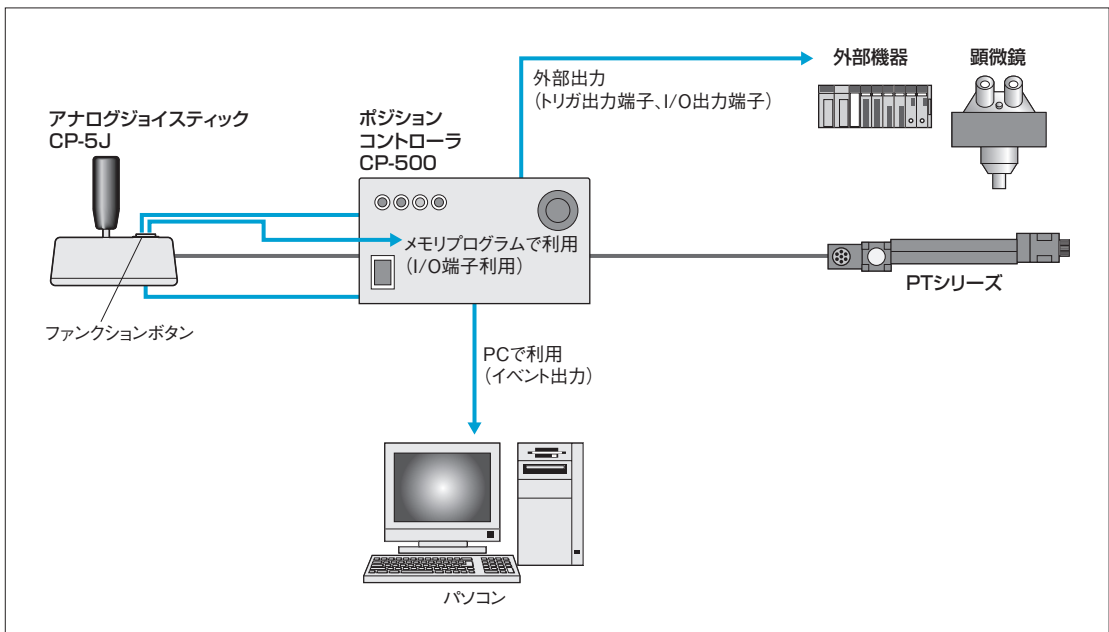

自動ステージ ガイダンス
ACサーボ モータステージ
X軸
XY軸
Z軸
シャフト モータステージ
X軸
XY軸
Z軸
回転スイベル
コントローラ ドライバ/ケーブル
CP-500
CP-310
CA-800
CD
ドライバ
ケーブル
3次元形状 測定システム
LAF-3D
MAP-3D
精密卓上型 3軸ロボット
RAP3
カスタム 計測システム
厚み 測定システム
液晶視野角 評価システム
E-Measure
E-Position
お問い合わせ

# PT series

## 外形寸法図

•PT100C-20XY [CAD DATA](#)

•PT100C-50XY [CAD DATA](#)

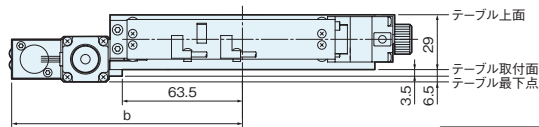
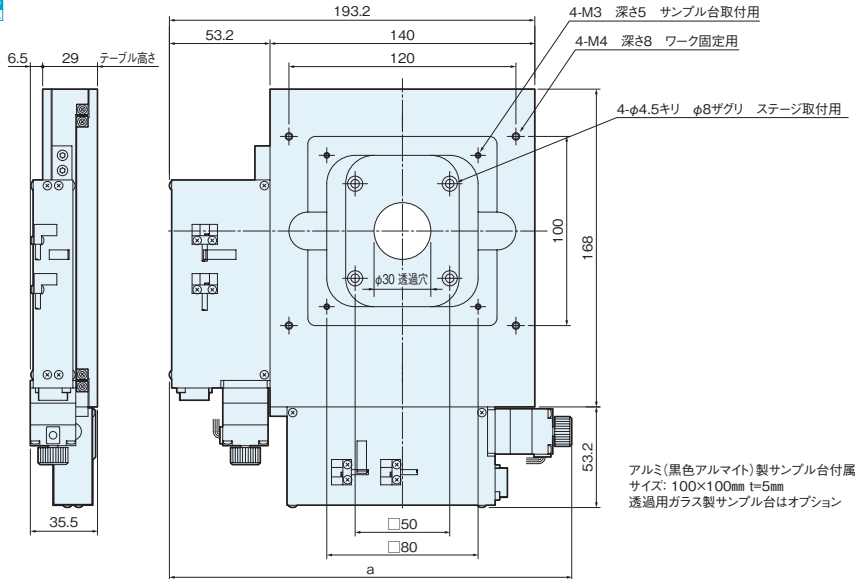

型式	a	b
PT100C-20XY	212.7	122
PT100C-50XY	242.7	123.2

•PT140C-100XY [CAD DATA](#)

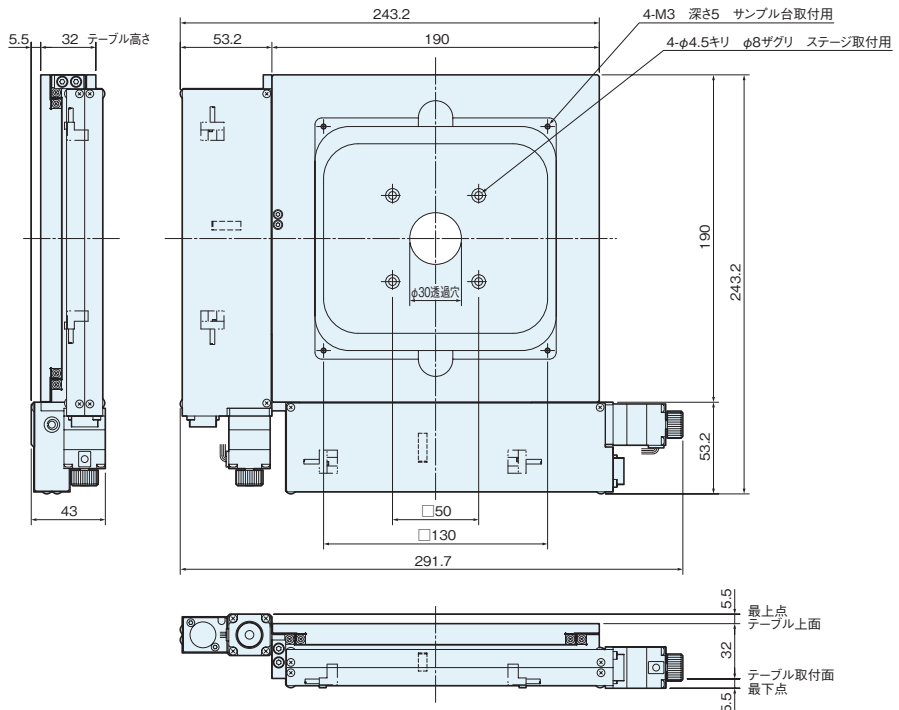

axis	guide	drive	controller
XY軸	クロスローラ ガイド方式	精密 ボールねじ	全コントローラ 対応可能

# stepping motor XY stage precision motorized stages

## 外形寸法図

### ・PT250C-200XY

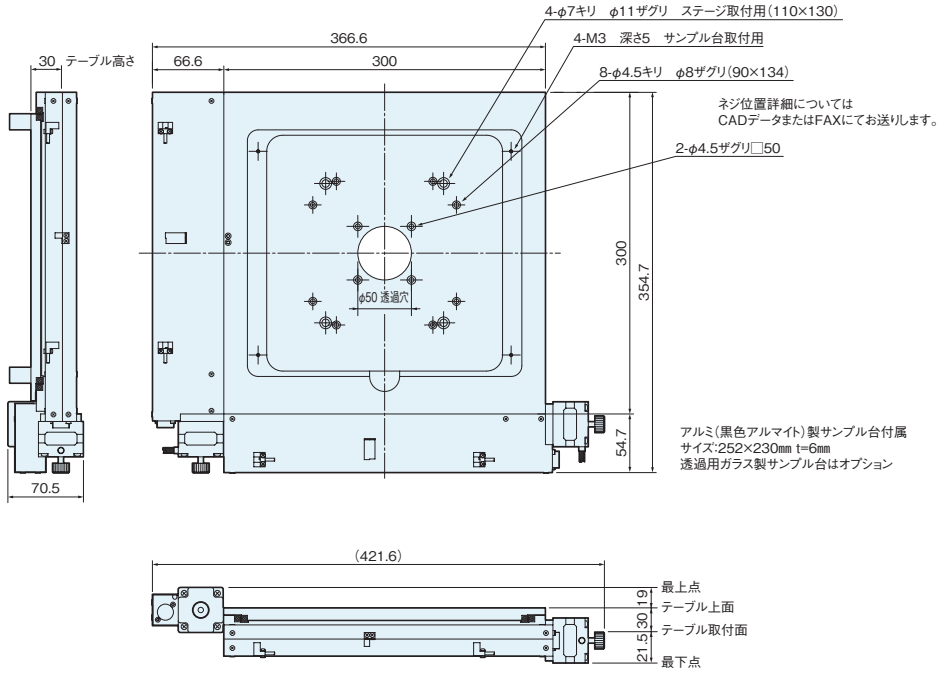

### ・PT350C-300XY

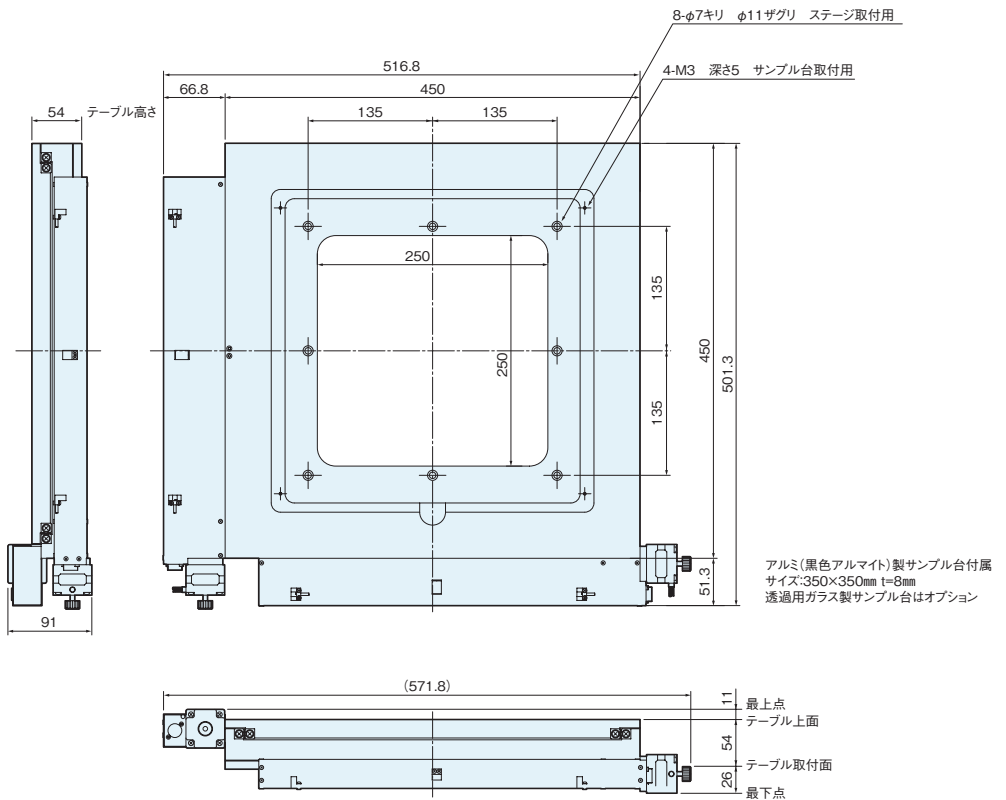

自動ステージ ガイドシステム
ACサーボ モータステージ
X軸
XY軸
Z軸
シャフト モータステージ
X軸
XY軸
Z軸
回転スライダ
コントローラ ドライバ/ケーブル
CP-500
CP-310
CA-800
CD
ドライバ
ケーブル
3次元形状 測定システム
LAF-3D
MAP-3D
精密卓上型 3軸ロボット
RAP3
カスタム 計測システム
厚み 測定システム
液晶視野角 評価システム
E-Measure
E-Position
お問い合わせ